

RS-ROTATIONSSIEBMASCHINE

RS-ROTARY SIFTER

PRODUKTINFORMATIONSBLETT
PRODUCT INFORMATION SHEET

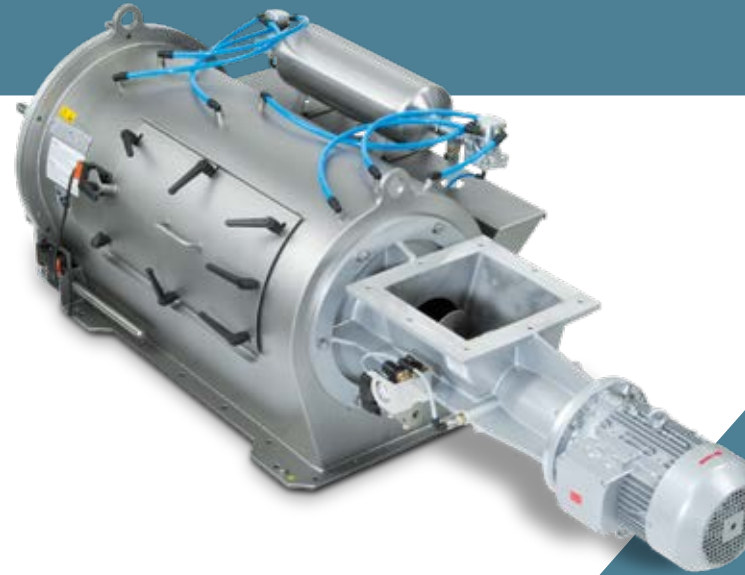

EINSATZGEBIETE

Die RS-Rotationssiebmaschine wird in der Nahrungsmittel-, chemischen, kunststoffverarbeitenden und pharmazeutischen Industrie, sowie in Bäckereien, Backbetrieben und Großbäckereien als Vorsieb vor Silos oder in Einschüttstationen, Nachsieb unter Behältern und als Inline-Siebmaschine für den druckdichten Betrieb von -0,4 bis 0,8 bar (g) in pneumatischen Förderleitungen verwendet.

APPLICATIONS

The RS-Rotary sifter is used in the food, chemical, plastics processing and pharmaceutical industries as well as for small and industrial bakeries as preliminary sieve before silos or in bag filling stations, as final sieve under containers and as inline sifter for pressure-tight operations from -0.4 to 0.8 bar (g) in pneumatic conveying systems.



RS-Rotationssiebmaschine
Funktionsweise-Animation
RS-Rotary sifter
Operational principle animation



Um mehr über unser komplettes Produktportfolio zu erfahren, laden Sie unsere kostenlose PLANT.BOOK-App in Ihrem **Apple App Store** oder **Microsoft Store** herunter.

To find more details about our complete product portfolio, please download our free PLANT.BOOK app from the **Apple App Store** or **Microsoft Store**.

Zeppelin Systems GmbH
Graf-Zeppelin-Platz 1
88045 Friedrichshafen, Germany

Tel.: +49 7541 202 - 02
Fax: +49 7541 202 - 1491
zentral.fn@zeppelin.com

zeppelin.com

© Zeppelin Systems GmbH | Änderungen vorbehalten | Subject to modifications without notice | Version 12/19

 **ZEPPELIN**
WE CREATE SOLUTIONS

MERKMALE

- Große Auswahl an Siebkorbvarianten (Kunststoffsieb, Kunststoffsieb für Screen-D-Tect (SDT), Lochblech, Spaltsieb)
- Siebkorbvarianten mit Vielzahl an Maschen-, Spaltweiten, Lochungsdurchmessern (Rund-/Quadratlochung)
- Zum Einbau in pneumatische Druck- und/oder Saugförderungen
- Geringe Aufstellfläche im Verhältnis zur Leistung
- Sperrgaseinheit standardmäßig
- Lebensmittelsicherheit: Kunststoffe/ Dichtungen mit Lebensmittelzulassung, Lagerschmierstoffe nach H1
- Füllstandkontrolle des Grobgutes
- Langlebig und wartungsarm
- Einfacher Wechsel des Siebkorbs ohne Hilfsmittel
- Öffnung zur Wartung der Maschine
- Druckbereich von -0,4 bis 0,8 bar (g)
- Mechanischer Designdruck bis 0,8 bar (g)
- Mechanische Temperaturbeständigkeit von -20 bis +80 °C
- Einbauerklärung oder Konformitätserklärung nach MRL, EG-Baumusterprüfbescheinigung sowie ATEX Konformitätserklärung verfügbar

AUSFÜHRUNGEN, OPTIONEN & ZUBEHÖR

- Siebkorbabblaseeinrichtung zum Entfernen des abgelagerten Schüttgutes auf dem Siebkorb
- Screen-D-Tect zur automatischen Detektion von Bruchstellen
- Grobgut- und Feingutauslauf
- Gestell
- Bypass-System
- Doppelklappe
- Einlaufstutzen/Einblasdüse

CHARACTERISTICS

- Wide range of screen types (plastic mesh, plastic mesh for Screen-D-Tect (SDT), perforated sheet, wedge wire)
- Screen types with a variety of mesh and wedge wire sizes, perforation diameters (round/square perforation)
- For installation in pneumatic pressure and/or suction conveying systems
- Little installation space in relation to performance
- Purge gas unit as standard
- Food safety: plastics/gaskets with approval for use in food contact applications, bearing lubricants acc. to H1
- Level control of coarse material
- Durable and low-maintenance
- Easy replacement of sifter drum without any tools
- Opening for maintenance of machine
- Pressure range from -0.4 to 0.8 bar (g)
- Mechanical design pressure up to 0.8 bar (g)
- Mechanical temperature resistance from -20 to +80°C
- Declaration of incorporation or conformity acc. to MRL, EC-type examination certificate as well as ATEX conformity declaration available

DESIGN, OPTIONS & ACCESSORIES

- Sifter drum purge system to remove the deposited bulk material from the sifter drum
- Screen-D-Tect for automatic detection of cracks
- Fine and coarse material outlet
- Support frame
- Bypass system
- Double flap
- Inlet/injection nozzle

ABMESSUNGEN

DIMENSIONS

Abmessungen in mm sofern nicht anders angegeben

Dimensions in mm unless otherwise specified

Typ Type	L gesamt L total	H gesamt H total	B gesamt B total									Anschlussflansch Feingut Connecting flange fine material						Anschlussflansch Grobgut Connecting flange coarse material								
				A	C	D	E	F	G	I	J	K	L	M	N	O	P	Q	R	S	T	U	V	W	X	Y
RS-3	1686	480	430	698	385	760	505,0	240	370	310	390	5 x 112	310	250	530	590	3 x 94,0	310	250	96	165	30	3 x 94,0	15	135	8xd=12
RS-7	2044	690	600	1000	755	1070	650,5	330	250	450	530	5 x 169	450	370	805	885	4 x 102,5	450	370	100	180	32	14 x 102,5	15	140	10xd=12

Ca. 1000 mm Siebkorbbaumaß

Approx. 1000 mm sifter drum dismantling clearance

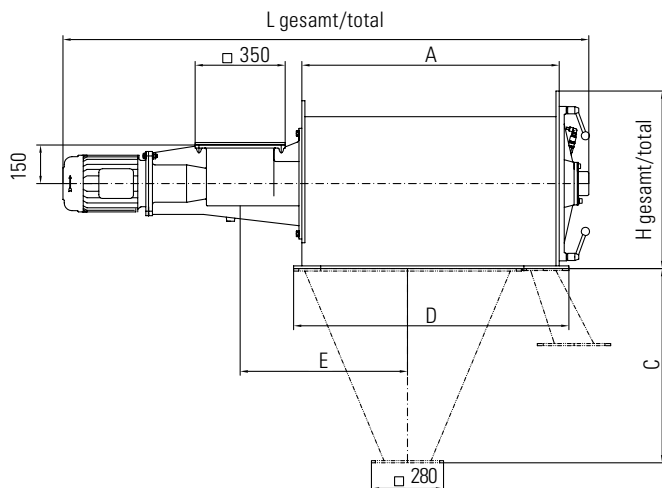

Seitliche Inspektionstür nur bei RS-7

Side inspection door only for RS-7

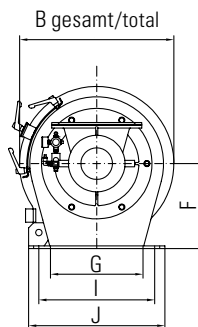

Anschlussflansch Feingut

Connecting flange fine material

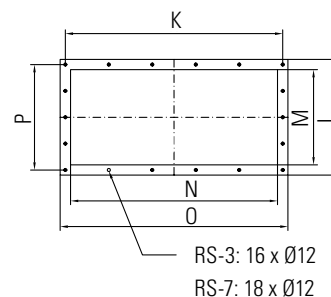

Anschlussflansch Grobgut

Connecting flange coarse material

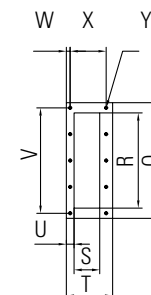

Einlaufflansch

Inlet flange

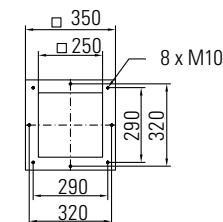

TECHNISCHE DATEN TECHNICAL DATA

Typ Type	Gewicht* [kg] Weight* [kg]	Motorleistung [kW] Motor power [kW]	Siebwerkstoff Sifter screen material	Vorsiebkorb Pre-sifter	Vorsiebkorb-Lochung Pre-sifter drum perforation	Anzahl der Sicherheitsenschalter No. of safety limit switches	Betriebsdruck – Sperrgaseinheit [bar (g)] Operating pressure – purge gas unit [bar (g)]	Gasverbrauch – Sperrgaseinheit [Nm³/h] Gas consumption – purge gas unit [Nm³/h]	Gasverbrauch – Siebkorb-Abbläsung [Nm³/h] Gas consumption – sifter drum purge system [Nm³/h]	Druckverlust bei Inline-Einsatz [mbar] Pressure loss due to inline application [mbar]	Laufgeräusche je nach Schüttgut und Durchsatzleistung [dB(A)] Operating noise depending on bulk material and throughput [dB(A)]
RS-3	140	1,1 1,5	PET, PA/Edelstahl PET, PA/stainless steel	bei Kunststoffsieb (PET, PA) for plastic mesh (PET, PA)	8	1	3	7	4,5	30 – 80	62 – 76
RS-7	220	1,1 1,5	PET, PA/Edelstahl PET, PA/stainless steel	bei Kunststoffsieb (PET, PA) for plastic mesh (PET, PA)	8	2	3	7	4,5	50 – 100	62 – 76

***Gewicht bezogen auf Standardvariante**

*Weight related to standard variant

LEISTUNGSDIAGRAMM CAPACITY DIAGRAM

Hartweizenmehl Durum wheat flour	—
Weizenstärke Wheat starch	- - - -
Weichweizenmehl Common wheat flour
S-PVC-Pulver S-PVC powder	- - - -

Leistungsdiagramm RS-3
Capacity diagram RS-3

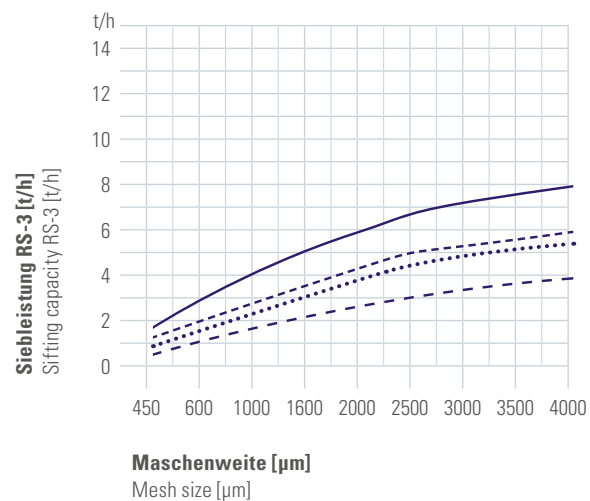

Leistungsdiagramm RS-7
Capacity diagram RS-7

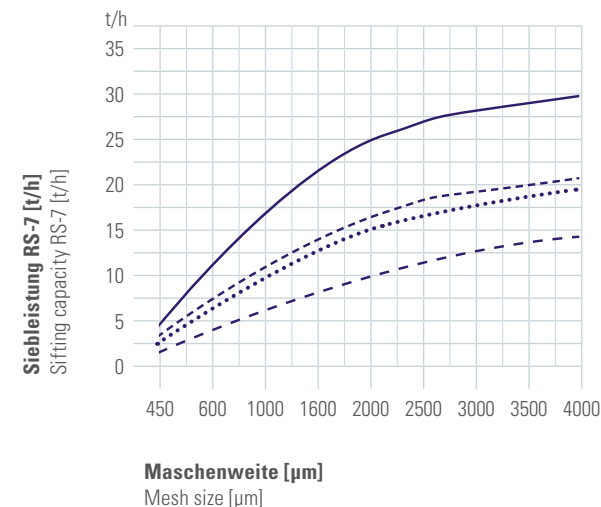

BESTELLBEISPIEL

HOW TO ORDER

Der rechtsstehende Typenschlüssel beschreibt mögliche Standardvarianten der RS-Rotationssiebmaschine. Weitere Varianten stehen mit zusätzlichen Optionen und einem umfangreichen Zubehör zur Verfügung. Bitte nehmen Sie hierfür mit uns Kontakt auf.

The type designation on the right describes standard variants of the RS-Rotary sifter. Further variants are available with additional options and a wide range of accessories. Please contact us for more information.

*** Sondervarianten: Bitte kontaktieren Sie uns für die Umsetzung Ihrer projektspezifischen Anforderungen.**

* Non-standard variants: Please contact us for your project-specific requirements.

Siebmaschinentyp Rotary sifter type	Nenngröße Nominal size	Werkstoff Material	Antrieb Drive	Siebkorb Sifter drum	Maschenweite [mm] Mesh size [mm]	Variante Variant
RS-	3-	SS/SS/AL/AL-	DM-	PM-	2,0	
RS- Rotations- siebmaschine	3- 7-	SS/SS/AL/AL- Maschinengehäuse: Edelstahl Siebmaschinenwelle: Edelstahl Einlaufgehäuse: Aluminiumguss Wartungstür: Aluminiumguss SS/SS/SS/AS- Maschinengehäuse: Edelstahl Siebmaschinenwelle: Edelstahl Einlaufgehäuse: Edelstahl Wartungstür: Aluminiumguss mit Edelstahlblech auf Wartungstür	DM- Direktantrieb mit Motor (ohne Getriebe) DGM- Direktantrieb mit Getriebemotor	PM- Kunststoffgewebe PMS- Kunststoffgewebe für Screen-D-Tect PP- Lochblech PPM- Lochblech, magnetisch WW- Spaltsieb WWM- Spaltsieb, magnetisch	0,6/1,0/1,6/2,0/2,38/3,3/4,0 0,6/1,0/2,0 Rv1,5/Rv2,0/Qv2,5/Qv3,0/Qv4,0 Rv2,0/Qv2,5/Qv3,0/Qv4,0 0,6/0,8/1,0/1,6/2,0 0,6/1,2/1,6/2,0	[-] Keine spezielle Variante S* Sondervariante
RS- Rotary sifter	3- 7-	SS/SS/AL/AL- Sifter housing: stainless steel Rotary sifter shaft: stainless steel Inlet housing: cast aluminium Maintenance door: cast aluminium SS/SS/SS/AS- Sifter housing: stainless steel Rotary sifter shaft: stainless steel Inlet housing: stainless steel Maintenance door: cast aluminium with stainless steel plate on maintenance door	DM- Direct drive with motor (without gear) DGM- Direct drive with gear motor	PM- Plastic mesh PMS- Plastic mesh for Screen-D-Tect PP- Perforated plate PPM- Perforated plate, magnetic WW- Wedge wire WWM- Wedge wire, magnetic	0,6/1,0/1,6/2,0/2,38/3,3/4,0 0,6/1,0/2,0 Rv1,5/Rv2,0/Qv2,5/Qv3,0/Qv4,0 Rv2,0/Qv2,5/Qv3,0/Qv4,0 0,6/0,8/1,0/1,6/2,0 0,6/1,2/1,6/2,0	[-] No defined variant S* Non-standard variant