

Tallstretch Next Generation

Alle Tallwrappers zijn geschikt om te werken met Tallstretch Next Generation. Deze folie is voorzien van een 10 mm brede extra laag aan beide zijden.

Voordelen:

- Tot wel 40% besparing op verpakkingskosten
- Minder belasting voor het milieu
- Hogere doorscherfweerstand (statisch en dynamisch)
- Maximale stretch is 10% hoger dan standaard
- Lagere afrolweerstand over de gehele rol
- Minder lawaai bij het afrollen

Naast folie heeft Tallpack International een uitgebreid programma aan verpakkingsmaterialen op voorraad. Een snelle levering is hierdoor gegarandeerd.



Turn-Key projecten

Tallpack International verzorgt de 'finishing touch' aan het eind van uw productielijn. Van studies, ontwerpen, capaciteits- en budgetcalculaties en software-engineering tot de hele realisatie en implementatie van de projecten en de vereiste nazorg in de vorm van onderhouds- en servicecontracten.

In de praktijk worden onze systemen vaak uitgebreid met randapparatuur die u nodig heeft in uw logistieke keten. Hierbij valt te denken aan scanners, weeginstallaties, contourcontrole of etiketteerinstallaties. Tallpack International is door zijn ruime ervaring in staat om de bovengenoemde randapparatuur te koppelen aan de systemen die verantwoordelijk zijn voor de tracking en tracing binnen uw bedrijf. Onze goed opgeleide engineers staan voor u klaar om de beste en betrouwbaarste oplossing te realiseren.



Service en onderhoudsmanagement

Efficiency, betrouwbaarheid en klantgerichte service zijn begrippen die tegenwoordig voor ieder bedrijf van groot belang zijn. Voor onze klanten, maar ook voor ons als leverancier van end-of-line-systemen.

Om deze service te waarborgen opereren onze servicemedewerkers vanuit het centraal gelegen Benelux Service Center. Als geen ander weten wij dat stilstand van uw productielijnen hoge kosten met zich meebrengt. Onze servicemedewerkers staan dan ook te allen tijde tot uw beschikking.

Om nog meer zekerheid in de continuïteit van uw bedrijf te kunnen garanderen, zijn onze machines zo veel mogelijk voorzien van onderdelen die voldoen aan de DIN-norm. Hierdoor is het mogelijk om in een korte tijd onderdelen te leveren en te wisselen.

Tallwrapper

Innovatieve verpakkingstechnologie



Brochure Tallwrapper Innovatieve verpakkingstechnologie NL - februari 2017



De Aaldor 24
4191 PC Geldermalsen
Postbus 106
4190 CC Geldermalsen
T: +31 (0)345 800 800
F: +31 (0)345 800 850
E: info@tallpack.nl
www.tallpack.nl



Nijverheidsstraat 13
kantoor 1Z12
B-2260 Oevel - Westerlo
Belgium
T: +32 (0)14 57 46 92
E: info@tallpack.be
www.tallpack.be

Tallgroup members



Industrial Packaging Solutions and Consumables



Tallwrapper 110/115 motion

MB, EB, MPS, MPS2

Een mobiele wikkelaar voor pallets van alle maten en omvang. Volgt automatisch de contouren van de pallet. Wikkel per batterijlading ca. 130 pallets.

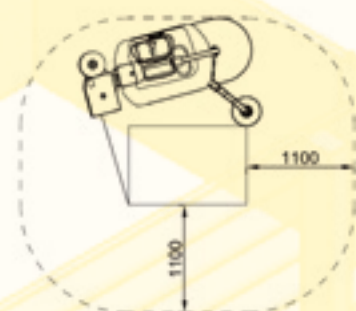

Opties:

- Verhoogde mast 2650 / 2950 mm
- Dubbel geleidewiel
- Groter geleidewiel 390 / 700 mm
- Externe batterijlader

MB; Mechanische Pre-Stretch, EB; Elektro mechanische Pre-Stretch, MPS; Vaste Pre-Stretch middels 1 motor (300% pre-stretch), MPS2; Variable Pre-Stretch middels 2 motoren (100-300% pre-stretch). Kijk op Tallpack.nl voor meer informatie.



Tallwrapper 210

MB

Een eenvoudig te bedienen draaitafelwikkelaar. Door de robuuste bouw is deze machine inzetbaar in alle industrieën. Het bedieningspaneel is voorzien van een digitaal display met microprocessor. Zo kan de cyclus naar eigen wens ingesteld worden.

Geschikt voor:

- 1200 x 1000 mm palletformaat
- Maximaal 1500 kg belading
- Capaciteit tot 30 pallets per uur
- Pallets tot 2200 mm hoog

Opties:

- Transpallet uitvoering
- Adapter voor netwikkelen
- Draaitafel diameter 1800 / 2200 mm
- Oprijdplaat 1650 / 1800 / 2200 mm
- Verhoogde mast 2700 mm



Tallwrapper 310

MPS

Een eenvoudig te bedienen draaitafelwikkelaar. Door de robuuste bouw is deze machine inzetbaar in alle industrieën. De machine is standaard voorzien van een MPS voorrek-module. Dit systeem werkt met motorisch aangedreven rollen. Waardoor een voorrek wordt gerealiseerd van 300%. Het bedieningspaneel is voorzien van een digitaal display met microprocessor. Zo kan de cyclus naar eigen wens ingesteld worden.

Geschikt voor:

- 1200 x 1000 mm palletformaat
- Maximaal 1500 kg belading
- Capaciteit tot 30 pallets per uur
- Pallets tot 2000 mm hoog

Opties:

- Adapter voor netwikkelen
- Draaitafel diameter 1800 / 2200 mm
- Oprijdplaat 1650 / 1800 / 2200 mm
- Open wikkelen, voor producten die op de pallet moeten afkoelen, drogen of ontgassen



Tallwrapper 410

MB, EB, MPS, MPS2

Een eenvoudig te gebruiken draaitafelwikkelaar. Door de robuuste bouw is deze machine inzetbaar in alle industrieën. Het bedieningspaneel is standaard voorbereid op alle uitbreidingen. De cyclus kan naar eigen wens aangepast worden, zodat te allen tijden het hoogst mogelijke rendement wordt gehaald.

Geschikt voor:

- 1200 x 1000 mm palletformaat
- Diameter draaitafel 1650 mm
- Maximaal 2000 kg belading
- Pallets tot 2500 mm hoog

Opties:

- Transpallet uitvoering.
- Draaitafel diameter 1800 / 2200 mm
- Oprijdplaat 1650 / 1800 / 2200 mm
- Geïntegreerde weegschaal met aansluiting voor printer
- Automatisch snijsysteem
- Aandrukplaat
- Keuze uit meerdere voorrekmodules
- Open wikkelen, voor producten die op de pallet moeten afkoelen, drogen of ontgassen



Tallwrapper 610

MB, EB, MPS, MPS2

Een gebruiksvriendelijke draaitafelwikkelaar met een hoge betrouwbaarheid en zeer robuuste bouw. Via het bedieningspaneel voert u een veelvoud van parameters in, waardoor u het optimale wikkelprogramma zelf kunt instellen. U kunt tot 99 programma's voorprogrammeren.

Geschikt voor:

- 1200 x 1000 mm palletformaat
- Diameter draaitafel 1650 mm
- Maximaal 2000 kg belading
- Pallets tot 2500 mm hoog

Opties:

- Transpallet uitvoering.
- Draaitafel diameter 1800 / 2200 mm
- Oprijdplaat 1650 / 1800 / 2200 mm
- Geïntegreerde weegschaal met aansluiting voor printer
- Automatisch snijsysteem
- Aandrukplaat
- Vriezer uitvoering
- Keuze uit meerdere voorrekmodules
- Open wikkelen, voor producten die op de pallet moeten afkoelen, drogen of ontgassen



Tallwrapper 815

MPS, MPS2

Een betrouwbare stand alone draaitafelwikkelaar met folie 'knip en seal' unit. Het starten en stoppen van de wikkelaar kan vanaf de heftruck worden gedaan. Het hele wikkelproces verloopt vervolgens volledig automatisch. Meerdere klantspecifieke menu's kunnen worden ingesteld.

Geschikt voor:

- 1200 x 800 mm palletformaat
- Diameter draaitafel 1650 mm
- Maximaal 1200 kg belading
- Pallets tot 2200 mm hoog

Opties:

- Verhoogde mast 3000 / 3300 mm
- Fotocel voor zwarte en glimmende producten
- Aandrukplaat
- Draaitafeldiameter 1800 / 2000 mm
- Afwijkende wikkelprogramma's "Custom made"



Tallwrapper 2201

Een halfautomatische draaiarmwikkelaar met robuuste bouw. De bediening is eenvoudig middels een tekstdisplay. De pallet kan op de vloer worden geplaatst, waardoor maximale belading mogelijk is. De palletwikkelaar is uitgerust met een POWERED pre-stretch-unit welke door Tallpack International is ontwikkeld. Hierdoor is het mogelijk de folie 300% voor te rekken (1 meter wordt 4 meter).

Geschikt voor:

- Pallethoogte 2350 mm
- 1200 x 1200 mm palletformaat
- 30 pallets per uur (afhankelijk van projectspecificatie)
- 12 rpm
- voedingsspanning 230V 50Hz
- 10 gebruikersspecifieke bedieningsprogramma's

Opties:

- RVS uitvoering
- Afwijkende wikkelprogramma's "Custom made"
- Andere uitvoeringen op aanvraag leverbaar



Tallwrapper 2201 AE

Een volautomatische draaiarmwikkelaar met robuuste bouw en knip-sealunit op de vloer. De bediening is eenvoudig middels een tekstdisplay. De pallet kan op de vloer worden geplaatst, waardoor maximale belading mogelijk is. De palletwikkelaar is uitgerust met een POWERED pre-stretch-unit welke door Tallpack International is ontwikkeld. Hierdoor is het mogelijk de folie 300% voor te rekken (1 meter wordt 4 meter).

Geschikt voor:

- Pallethoogte 2350 mm
- 1200 x 1200 mm palletformaat
- 30 pallets per uur (afhankelijk van projectspecificatie)
- 12 rpm
- voedingsspanning 230V 50Hz
- 10 gebruikersspecifieke bedieningsprogramma's

Opties:

- RVS uitvoering
- Afwijkende wikkelprogramma's "Custom made"
- Trekkordschakelaar
- Andere uitvoeringen op aanvraag leverbaar

Ook in ons programma

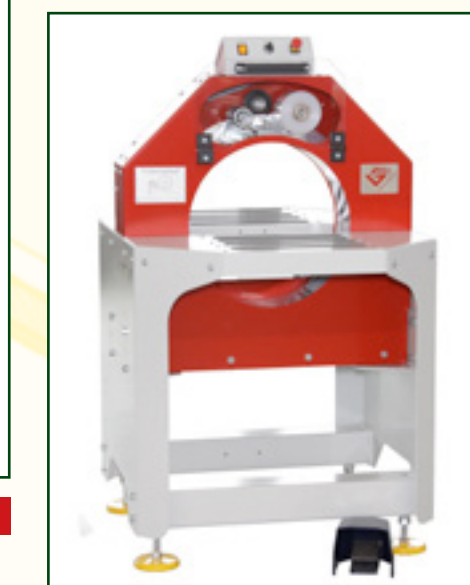

Standaard wikkelaars voor lange producten



Automatisch wikkelen lange producten

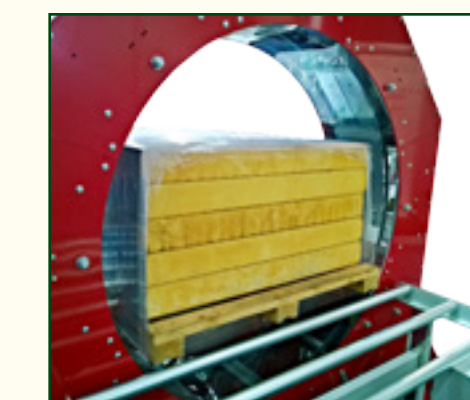

Horizontaal wikkelen tot grote diameters mogelijk