

HYTORC MXT+™

De meest universeel toepasbare torque- en tensioning tool

- **Dual-reactiearmconcept:** klassieke reactiearm + veiligheidsoplossingen
- **Autorelease:** altijd makkelijk van het reactiepunt los te halen
- **Veiligheidsklikkoppelingen:** eenvoudiger en veiliger aansluiten
- **Slagenteller:** geeft inzicht in het aantal gemaakte tacten en onderhoudsbehoefte

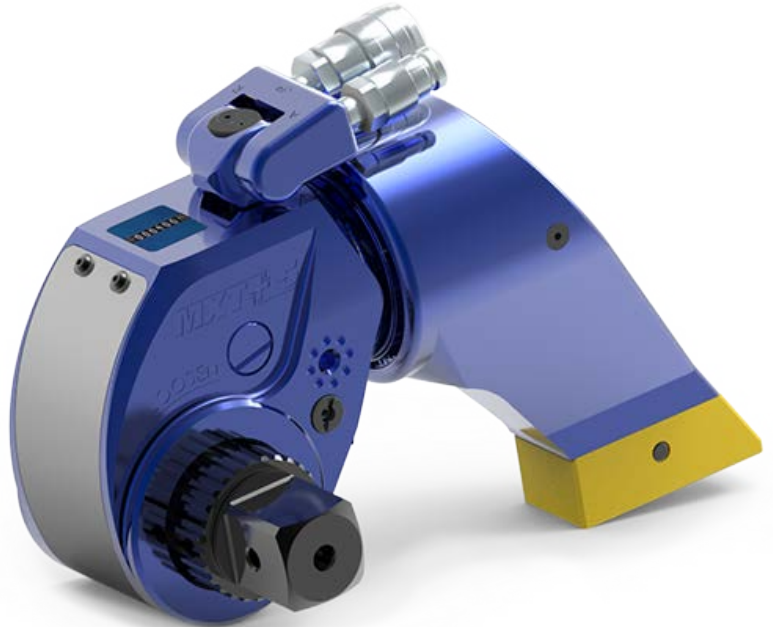

Dit gereedschap is compatibel met het bekoonde HYTORC Washersysteem. Met deze slimme innovatie werkt u veiliger, nauwkeuriger en sneller.



Dit gereedschap is geschikt voor het Simultorc-proces. Door meerdere tools tegelijk te gebruiken sluit u flenzen niet alleen sneller maar ook nauwkeuriger.



Omdat de MXT+ is voorzien van twee splines, kan deze worden uitgerust met de reactiearmen van de MXT, en die van de Avanti en ICE.



De MXT+ heeft een ingebouwde slagenteller, waarmee bepaald kan worden of de sleutel toe is aan onderhoud of kalibratie.

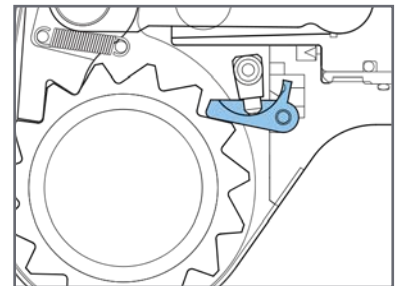

Door de reactiepalm blijft de MXT+ strak tegen het afsteunpunt zitten en voorkomt zo beknelling. Ook is de sleutel later eenvoudig los te halen.

HYTORC®
INDUSTRIAL TORQUE & TENSIONING SYSTEMS

Meer informatie?

bel +31 243660 660 of kijk op hytorc.nl

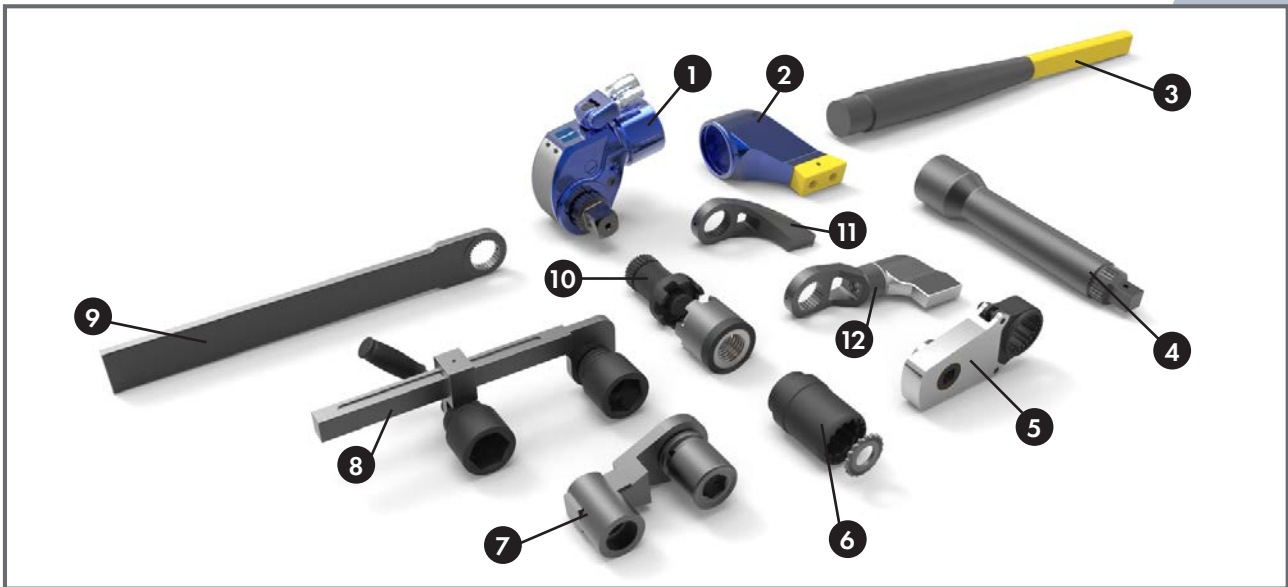

Doordat de MXT+ is uitgerust met twee splines, kunnen problemen met het vinden van een goed en veilig afsteunpunt altijd worden opgelost. Dit maakt de MXT+ de meest veelzijdige hydraulische momentsleutel in de markt.

- | | |
|-------------------------------|---------------------------|
| 1. Reaction Sleeve | 7. WTCT-arm |
| 2. Rear Reaction Arm Assembly | 8. TPFS-arm |
| 3. ALCO-Arm | 9. Reactiestrip |
| 4. Extensie | 10. HYTORC Nut Drive |
| 5. Offset Link | 11. Standaard 360-arm |
| 6. HYTORC Washer Driver | 12. Standaard 360x360-arm |

model	H	W1	W2	L	R	SQ	gewicht	min. torque	max. torque
MXTP-01	162 mm	55 mm	68 mm	131 mm	30 mm	3/4"	3,1 kg	271 Nm	1.816 Nm
MXTP-03	206 mm	74 mm	95 mm	169 mm	38 mm	1"	3,4 kg	650 Nm	4.377 Nm
MXTP-05	235 mm	86 mm	108 mm	204 mm	47 mm	1 1/2"	8,4 kg	1.131 Nm	7.575 Nm
MXTP-10	297 mm	110 mm	136 mm	255 mm	60 mm	1 1/2"	11,3 kg	2.478 Nm	15.610 Nm

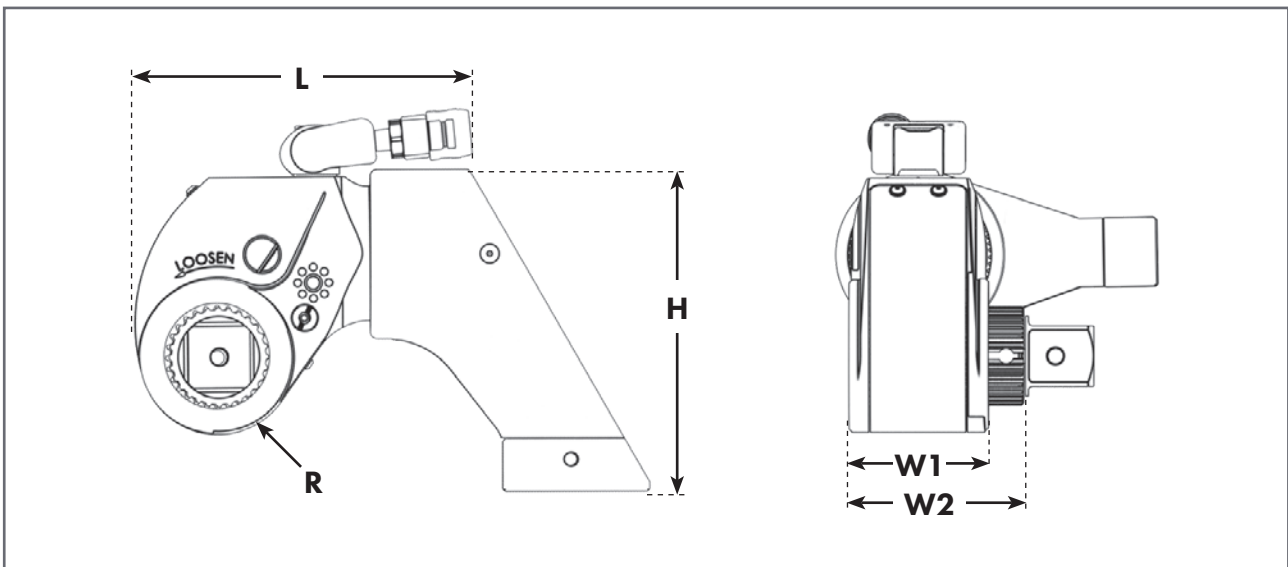

Aan de vermelde waarden kunnen geen rechten worden ontleend.
Alle gereedschappen worden geleverd inclusief een actueel kalibratierapport.

HYTORC

HYTORC Nederland BV
Tel. +31 24 3660 660
www.hytorc.nl

HYTORC Benelux BV
Tel. +32 38 705 220
www.hytorc.be