

wegen  
afvullen  
controleren  
trillen  
registreren

  
**Servo Berkel Prior**  
*Unified Weighing Solutions*

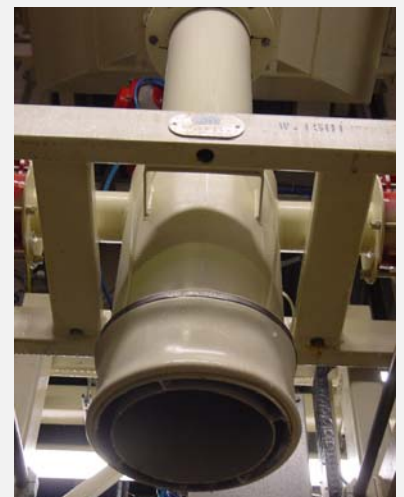

**Onze productlijn voor een weeg- en vuloplossing op maat!**

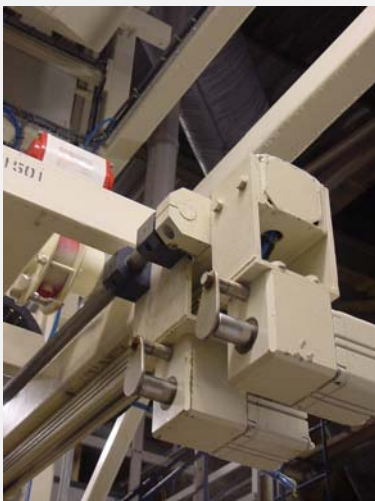

Professionele Big Bag Vulinstallaties

# Big Bag Vulinstallaties

Servo Berkel Prior is een specialist in de engineering en fabricage in eigen beheer van weegsystemen, welke geheel worden gefabriceerd en samengesteld op basis van de eisen en specificaties van de eindgebruiker.

Servo Balans fabriceert en levert al meer dan 70 jaar standaard en op maat gefabriceerde weegsystemen, waaronder Vulinstallaties voor Big Bag's, Toto-Bins, Octa-Bins, Holbins of IBC's voor het afvullen van producten in deze verpakkingen

Onze Semi- automatische IJkwaardige Vulinstallaties zijn in de volgende uitvoering of specificaties leverbaar;

- Verkrijgbaar in weegvermogens tot **1500 kg** maximaal
- Onze Vulsystemen zijn leverbaar met een volelektronisch weegsysteem voor stand of hangend vullen van een verpakking
- Uitvoering met een volelektronisch weegsysteem middels loadcellen voor het stand of hangend vullen van een Big Bag
- Voor het optimaal vullen van een Big Bag of Bin kan het vulsysteem uitgevoerd worden met een Servo Balans hybride plateauweegschaal met ingebouwde triltafel. Middels de meewegende triltafel wordt de Big Bag tijdens het vullen getrild, dit systeem is uniek te noemen binnen de weegindustrie
- Onze systemen zijn uitgevoerd met een stevige ophangconstructie met handbediende of zelflossende lushouders (pneumatisch) voor een volautomatische lossing van de lussen. Systemen aanwezig voor het ophangen van 1 , 2 en 4-lussige Big Bags
- Voor het toepassen van verpakkingen in verschillende hoogtes zijn hoogte verstelsystemen mogelijk met een spindel voor een handmatige instelling of kan de installatie worden voorzien van een volautomatisch hoogteverstelling middels een gemonteerde hydraulische cilinder met unit
- Tussen het wegend deel en niet wegend deel wordt een flexibel manchets uitgevoerd of een telescooppijp
- De vulmond op de installatie kan worden uitgevoerd met een handbediende zakkenmond, een opblaasbare balg of een pneumatisch bediende klem
- Voor een betere vulling van de verpakking en het afzuigen van stof tijdens het vullen, kan een be- ontluchtingssysteem worden uitgevoerd op de vulinstallatie. Deze met een ventilator of airmover (opblazen en of vacuümtrekken van de Big Bag) of ontluchtingssysteem voor de afvoer van de overdruk tijdens het vullen van de verpakking
- Onze systemen kunnen geleverd worden inclusief de nodige aan- afvoerrollenbanen voor de verpakkingen, een palletmagazijn etc.
- Systemen leverbaar in een stalen gelakte uitvoering, roestvrijstaal klasse 304 of 316(L).
- Vulinstallaties voor plaatsing in een ATEX gesondeerde omgeving behoren ook tot ons leveringsprogramma
- Onze installaties worden geleverd inclusief een sturingskast met Digitale Weegindicator voor het aansturen van alle op de installatie uitgevoerde delen, met een setpoint/doseerprogramma, koppelbaar met printersystemen voor weeglijsten en etiketteerunits, koppelingmogelijkheden met een PLC of PC (seriële, Ethernet of Profibus etc.

Professionele Big Bag Vulinstallaties

# Big Bag Vulinstallaties

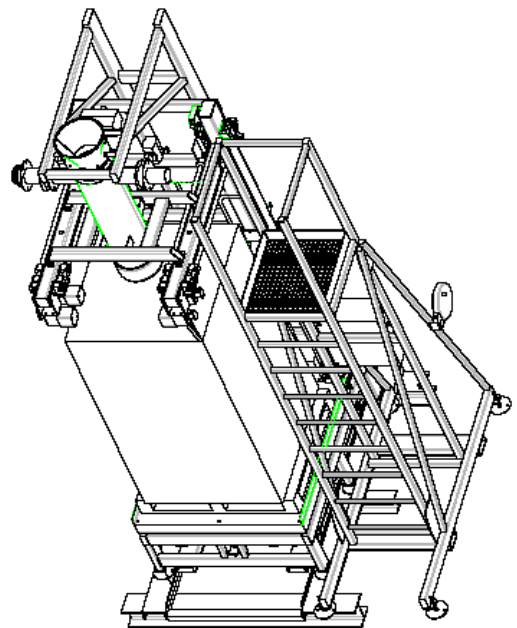
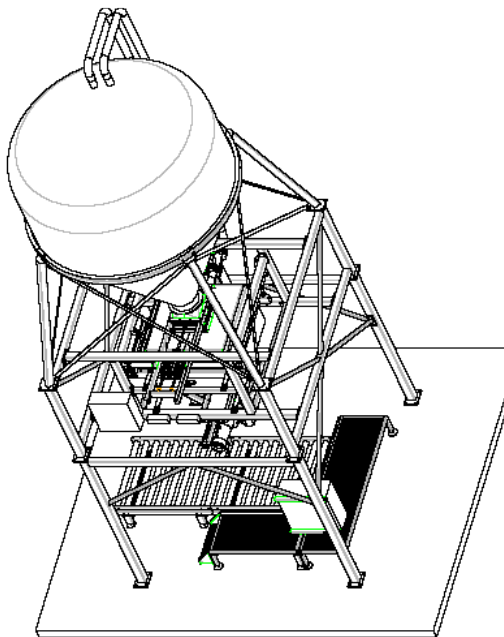
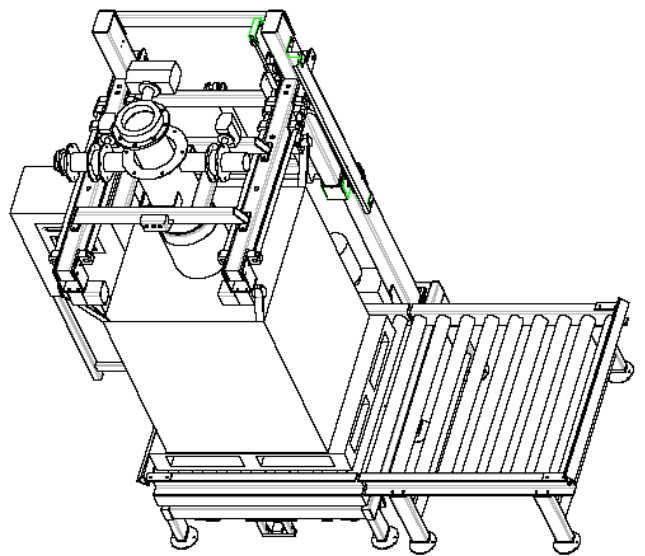
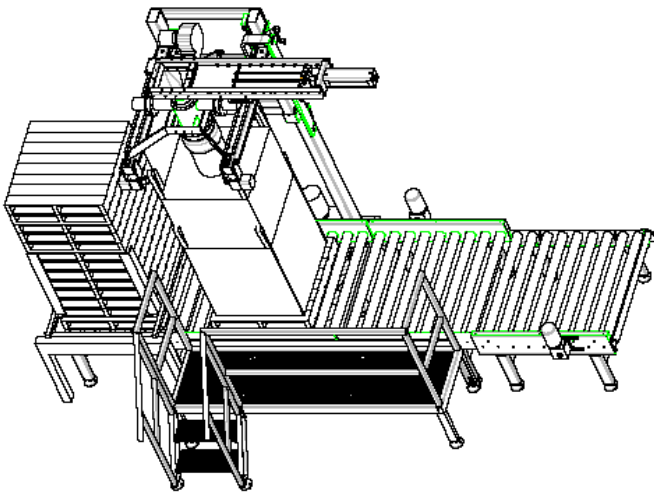
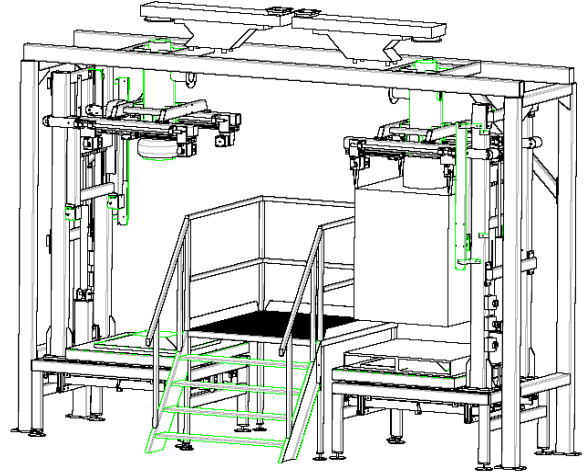
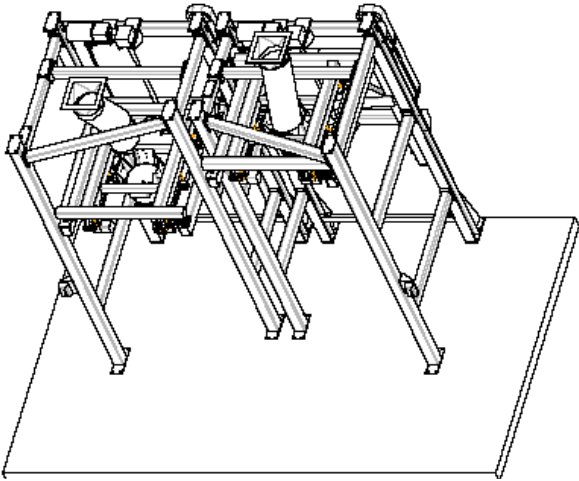

Professionele Big Bag Vulinstallaties



Erkend

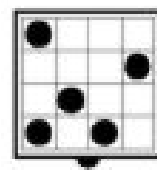

IJkbevoegd

**Servo Berkel Prior** kan voor u een goede partij zijn, als het gaat om het oplossen van storingen, het ter plaatse verlenen van service, jaarlijks preventief onderhoud aan uw weegschalen/systemen (ook andere merken), kalibratie, opnieuw verzegelen, ijking etc.

Prettig om te weten dat Servo Berkel Prior u 7 dagen/24 uur service biedt, waarbij duidelijke afspraken over response tijd worden gemaakt. Dit, gecombineerd met een regelmatige rapportage van de stand van zaken, biedt u zekerheid en overzicht. Servo Berkel Prior is **“ijkbevoegd”** voor zowel **“niet automatische weegwerktuigen”** alsmede **“automatische weegwerktuigen”**



## Professionele Big Bag Vulinstallaties

### Servo Berkel Prior B.V.

Jan Evertsenlaan 4 - 2224 SV Katwijk  
Postbus 2032 - 2220 BA Katwijk

T. 071 403 01 01

F. 071 403 23 17

E. [verkoop@servoberkelprior.eu](mailto:verkoop@servoberkelprior.eu)

[www.servoberkelprior.eu](http://www.servoberkelprior.eu)